

F-101 R/L
800x1700x580

F-107 R/L
1200x1700x580

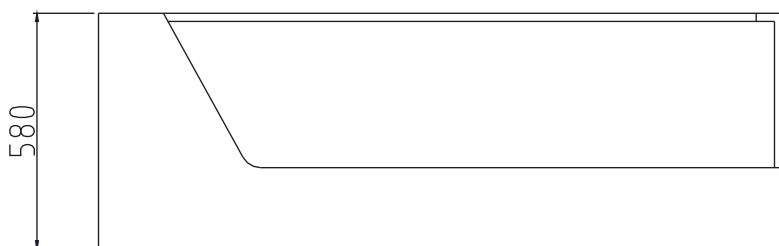

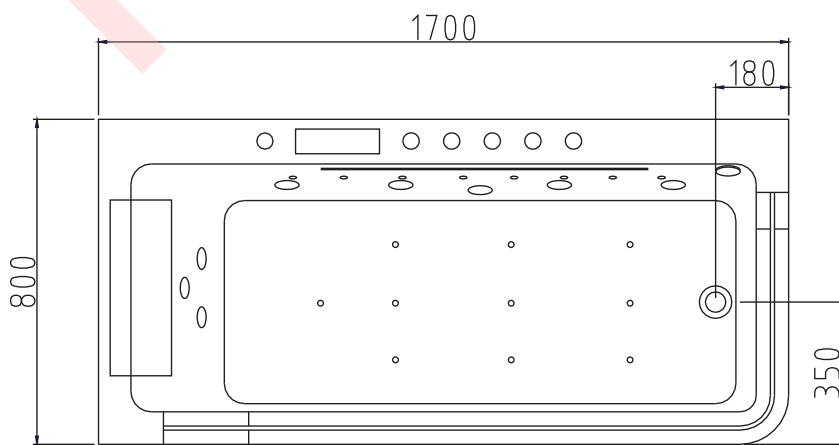

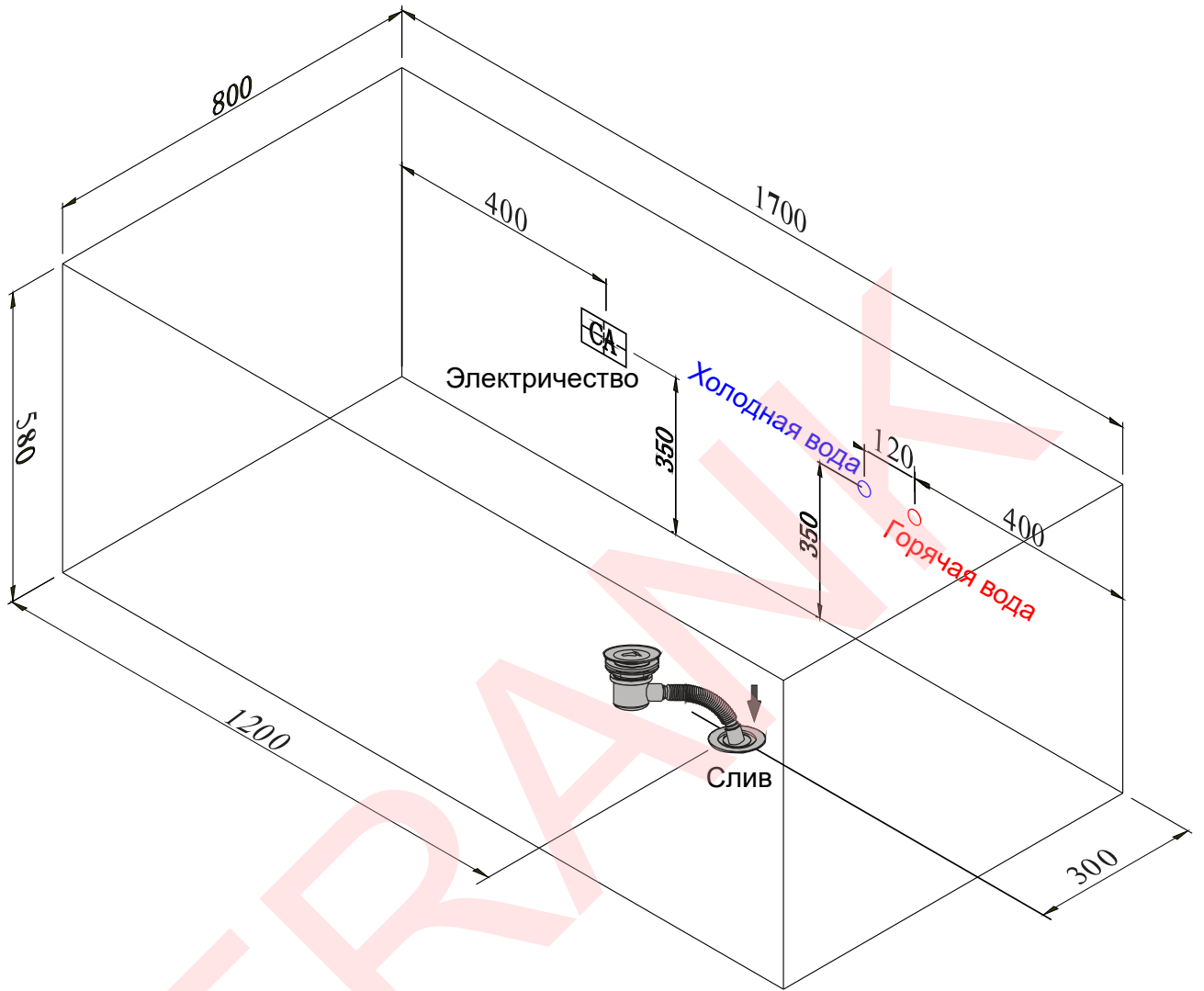
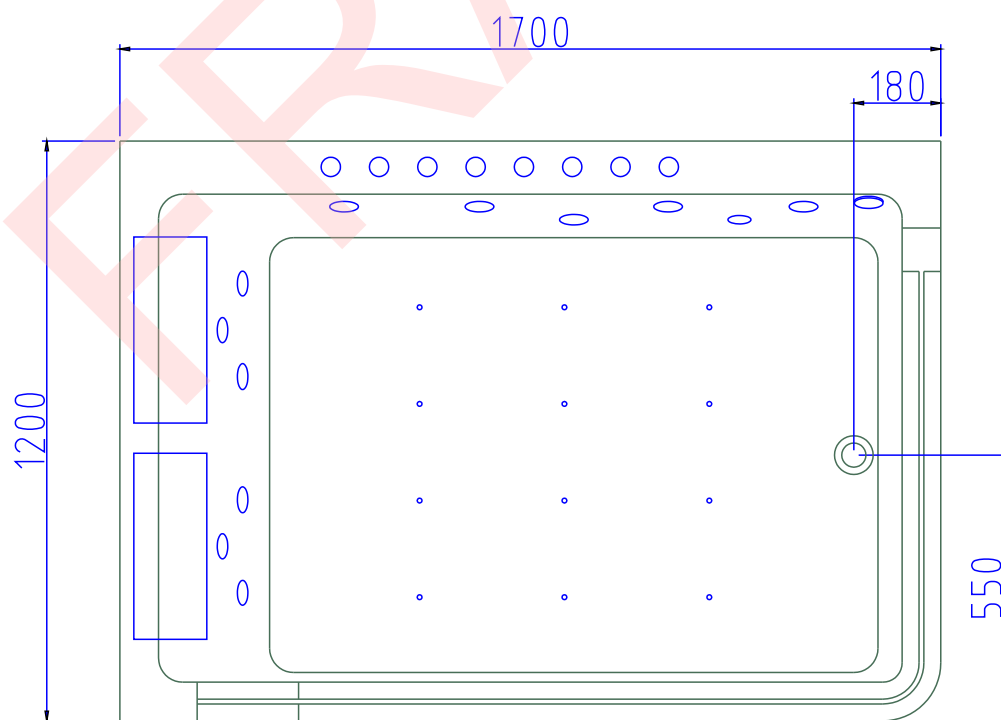
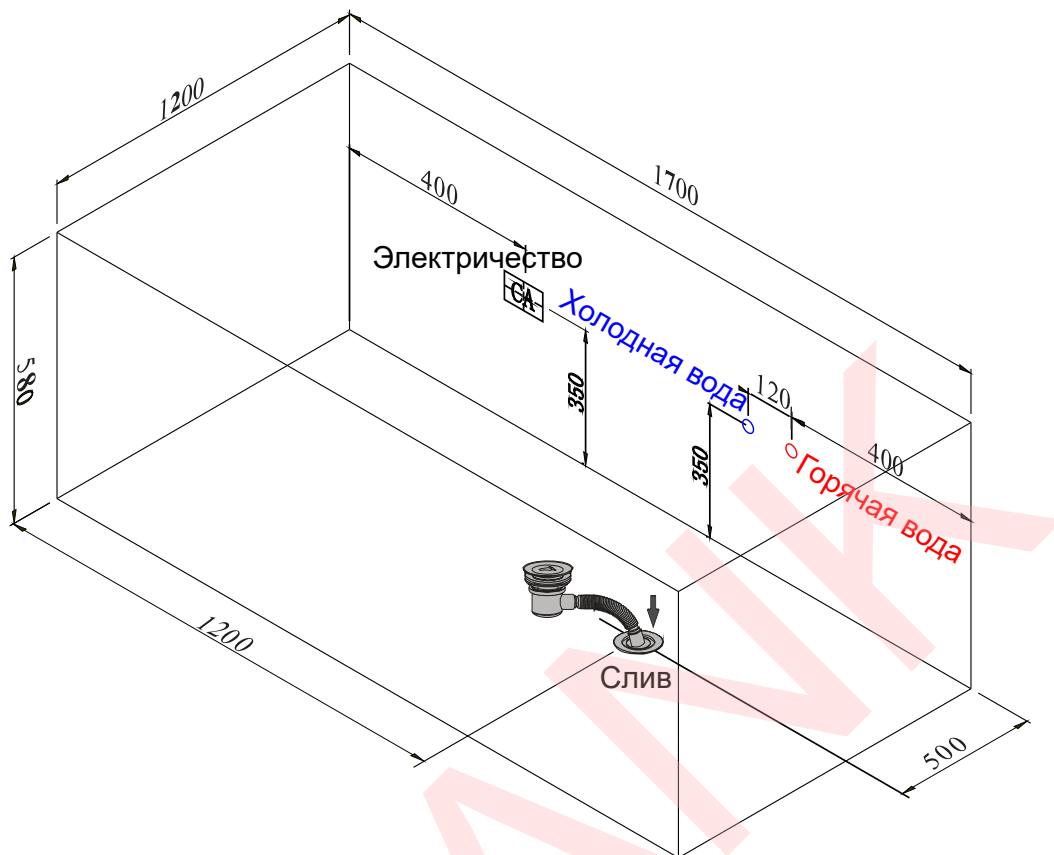
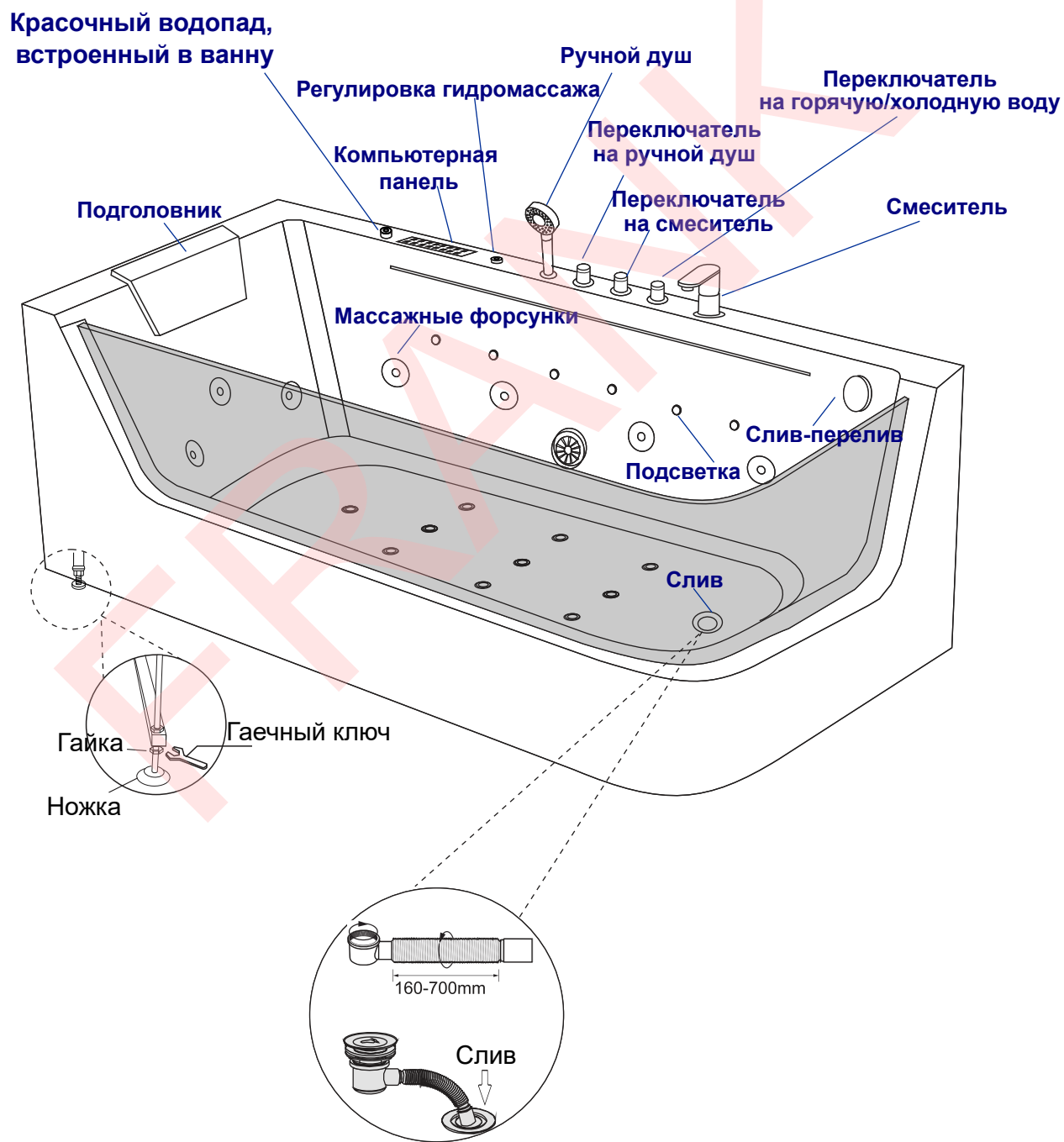

Функционал ванны

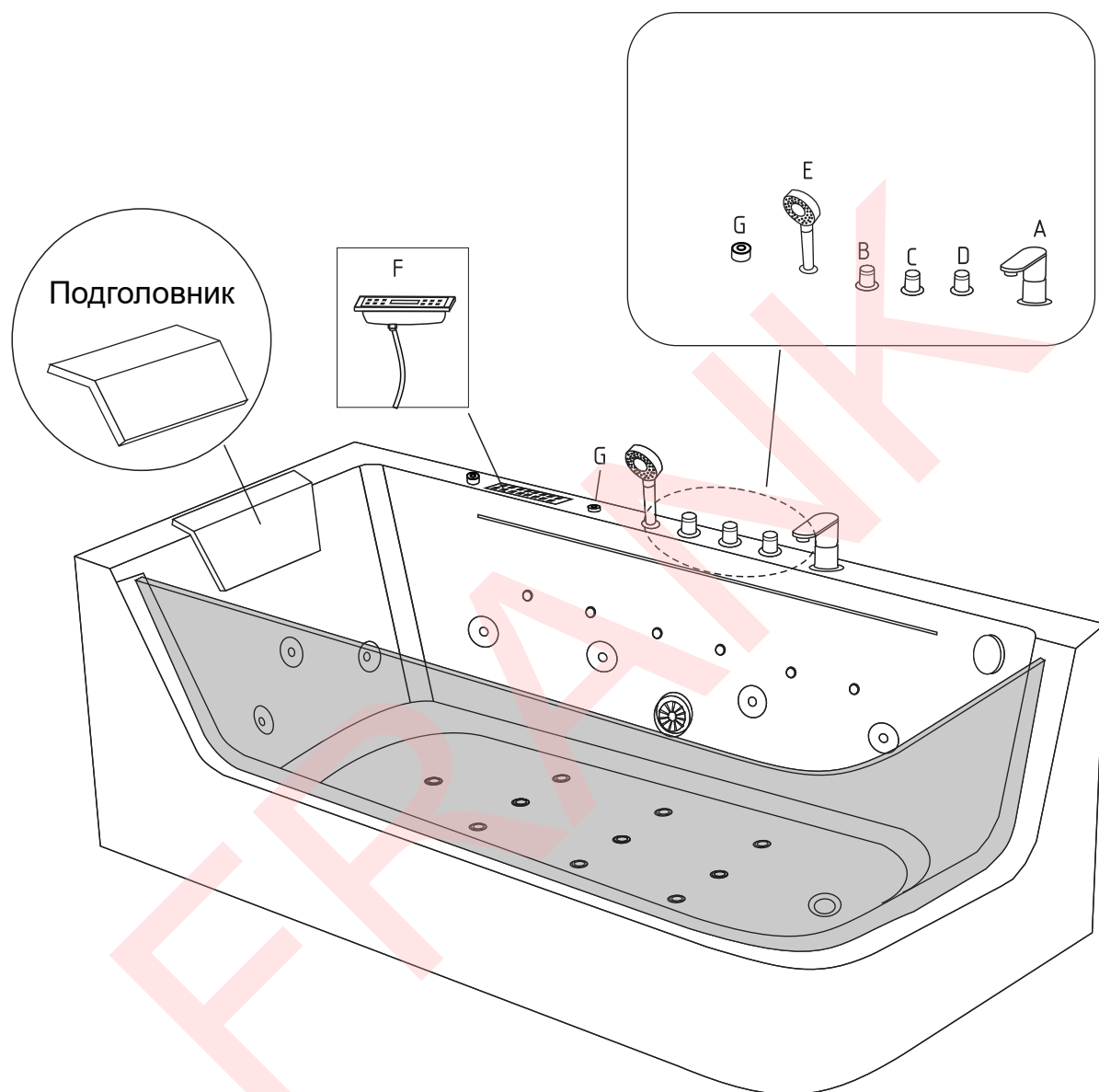

Включите G, вода пойдёт быстрее.

Поверните B, включите ручной душ E.

Поверните C, включите смеситель A.

Поверните D, включите горячую или холодную воду.

Внимание: не включайте F без воды!

1. Визуальная схема подключения электронного блока управления

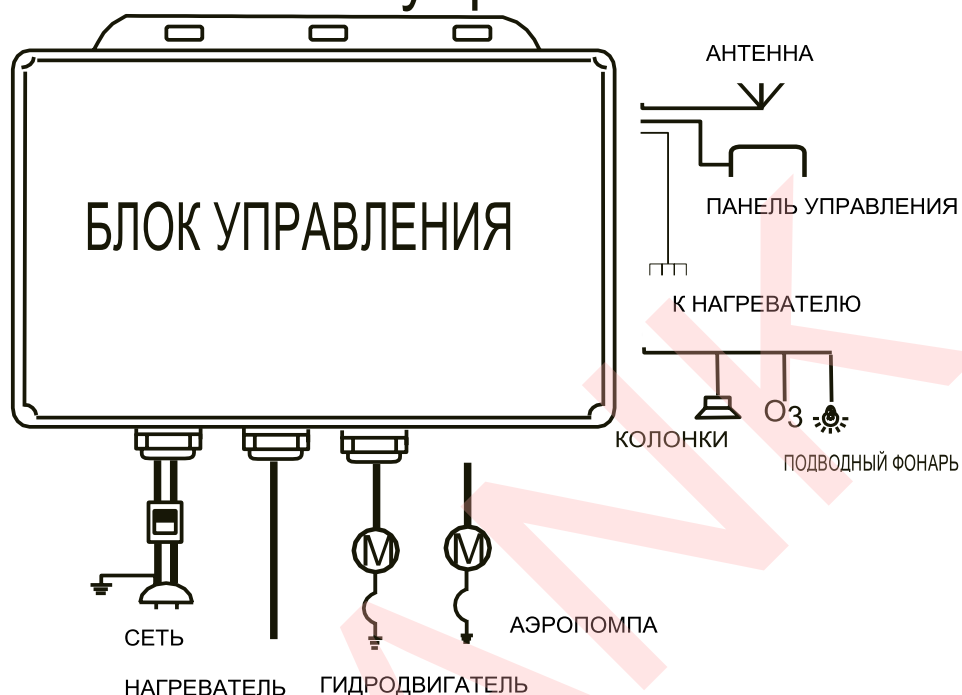









2. Функционал сенсорной панели управления

Дисплей



- | | |
|--------------------------------|------------------------------|
| 1. Включение гидромассажа | 7. Увеличение |
| 2. Аэромассаж | 8. Настройка радио |
| 3. Подогрев воды (отсутствует) | 9. Переключение FM/Bluetooth |
| 4. Блокировка | 10. Уменьшение. |
| 5. Подсветка воды | 11. Регулировка громкости |
| 6. Озонирование воды | 12. Включение/выключение |

3. Руководство по эксплуатации

- 1)  ГИДРОМАССАЖ
При нажатии кнопки включится гидромассаж. При повторном нажатии он выключится. Не включайте гидромассаж, если уровень воды ниже расположения гидромассажных форсунок!
- 2)  АЭРОМАССАЖ
При нажатии кнопки включится аэромассаж. При повторном нажатии он выключится.
- 3) Функция отсутствует
- 4) БЛОКИРОВКА
Если вы не касаетесь какой-либо клавиши более 10 секунд, все клавиши будут заблокированы, и на экране отобразится значок блокировки номер 4, вы можете нажать на клавишу номер 4 более пяти секунд, после чего клавиши будут разблокированы.
- 5)  ПОДВОДНАЯ ПОДСВЕТКА
Для включения подводной подсветки нажмите на данную кнопку. При повторном нажатии подсветка выключится.
- 6)  ДЕЗИНФЕКЦИЯ
Нажмите на кнопку для запуска системы озонации. При повторном нажатии вы иницилируете процесс выключения озонации, который будет завершен через 15 минут.
- 7)  УВЕЛИЧЕНИЕ
Нажав эту клавишу, вы увеличите громкость звука.
- 8) TUN НАСТРОЙКА РАДИОСТАНЦИИ
При нажатии этой кнопки вы войдете в режим поиска и настройки радиостанции. Воспользуйтесь кнопками + и – для поиска.
- 9)  FM РАДИО И BLUETOOTH
Коснитесь этой клавиши, чтобы включить радио.
Коснитесь клавиши  ещё раз, Bluetooth включится.
Откройте функцию Bluetooth телефона, затем найдите устройства Bluetooth с помощью таких устройств, как мобильный телефон 00:1F:81:88:88:9E или домашняя музыка, которая предложит вам ввести пароль, универсальный код: 000000, Если такие устройства, как мобильный телефон, не могут подключиться к bluetooth телефона, перезагрузите мобильный телефон и электронную панель управления.
- 10)  УМЕНЬШЕНИЕ
Нажав эту клавишу, вы уменьшите громкость звука
- 11) VOL РЕГУЛИРОВКА ГРОМКОСТИ
При нажатии этой кнопки вы войдете в меню управления громкостью. С помощью кнопок + и – можете увеличивать и уменьшать громкость
- 12)  ВКЛЮЧЕНИЕ/ВЫКЛЮЧЕНИЕ
Для включения панели управления ванной нажмите на данную кнопку, при этом включится дисплей и подсветка других кнопок управления. Для выключения панели, повторно нажмите на данную кнопку.

Электропитание

- 1) ПИТАНИЕ: 220 В переменного тока
- 2) подсветка: 12 В переменного тока
- 3) Водяной насос 1100 В
- 4) Воздушный насос 350 В
- 5) ОЗ (озонация): 12 В переменного тока

Примечания пользователя

1. Пожалуйста, внимательно прочитайте инструкцию при установке изделия.

2. Пожалуйста, следите за чистотой воды, чтобы не оставалось твердых частиц. В противном случае это приведет к засору водозаборника, что повлечёт к повреждению оборудования.

3. Не открывайте крышку электрического ящика, так как в нем есть опасные детали.

К техническому обслуживанию допускаются только квалифицированные специалисты.

4. Используемый источник питания должен соответствовать указанному значению напряжения, указанному на блоке питания, в противном случае его использование запрещено.

5. Правильно подключите соответствующие выходные разъемы оборудования, в противном случае они будут повреждены, что может привести к возникновению опасности.

Пожалуйста, вставьте клеммы (такие как: светильник, динамик, клапан, стерилизатор озоном). Водяной и воздушный насосы подключаем к розетке 220В.